



Сборка внутренней обивки крыши и дверей

97-1 Внутренняя обивка крыши

Аннуратное обращение с деталями

Перед тем как приступить к сборке, застелите рабочую поверхность мягкой тканью. Таким образом, вы не повредите краску и детали кузова.

ПРИМЕЧАНИЕ: представленная на фото деталь может незначительно отличаться от детали, полученной с этим выпуском.

ДЕТАЛИ К ВЫПУСКУ 97



ИНСТРУКЦИЯ ПО СБОРКЕ

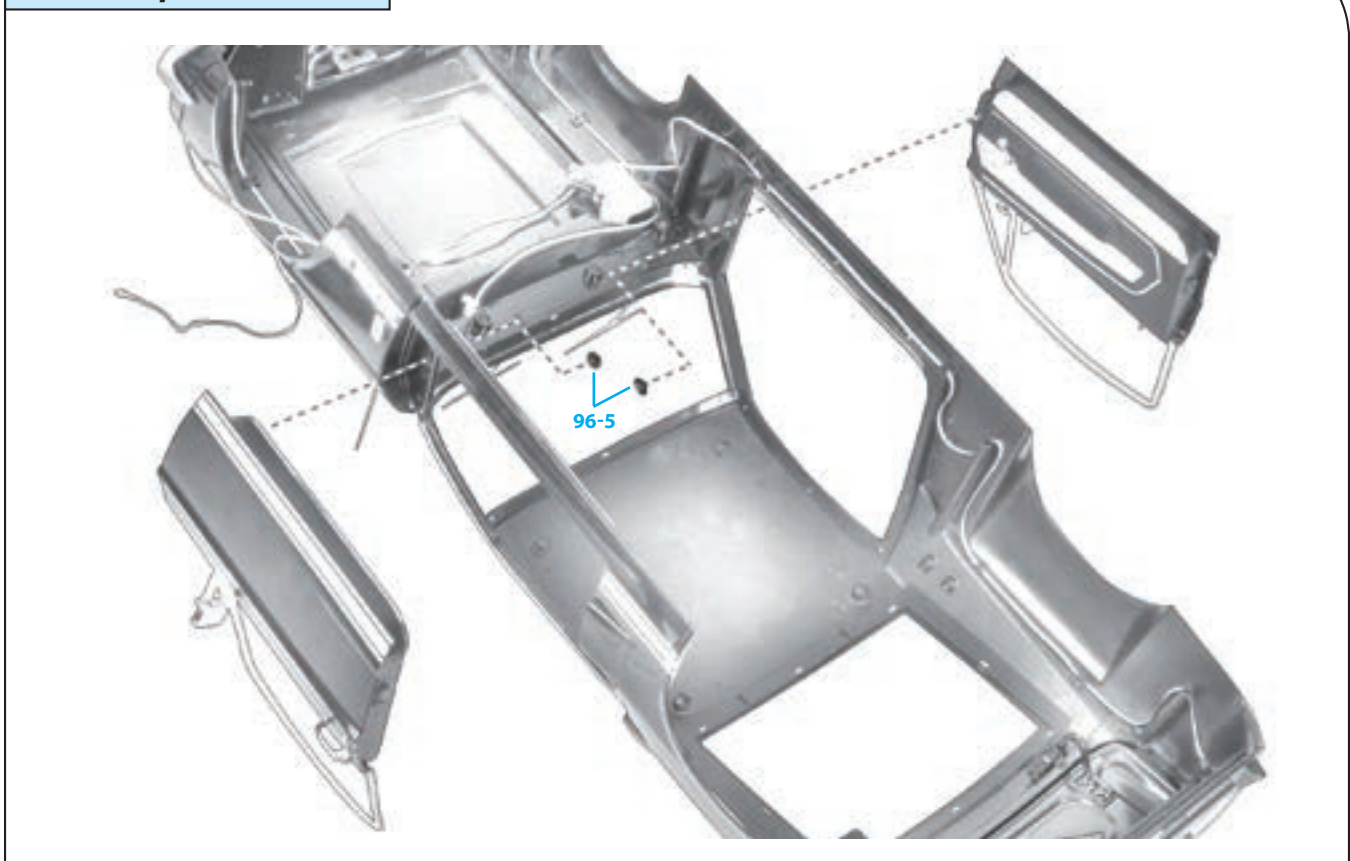



Шаг 97-А

Возьмите кузов и левую дверь. Обратите внимание на выступы на дверной петле и отверстия в дверном проеме, обозначенные стрелками. Эти элементы служат для установки двери на кузов.



Шаг 97-В

Вставьте дверь в предназначенное для нее место на левой стороне кузова. Убедитесь, что петля расположена именно так, как показано в предыдущем шаге.



Шаг 97-С

Положите кузов автомобиля набок и, придерживая дверцу, закрепите деталь при помощи винта MD13 (96-5), который вы получили в прошлом выпуске. Закручивайте винт аккуратно и не слишком туго, но вместе с тем убедитесь, что дверь надежно закреплена.



Шаг 97-D

Поставьте кузов в нормальное положение и проверьте, хорошо ли открывается и закрывается дверь.



Шаг 97-E

Выполните аналогичные операции, чтобы прикрепить правую дверь. Для крепления используйте второй винт MD13 (96-5), который вы получили с предыдущим выпуском.



Шаг 97-F

Вы пока не будете крепить внутреннюю обивку крыши (97-1), но на этом фото показано, как она будет выглядеть после сборки. Уберите деталь, она вам пригодится в дальнейшем.



Шаг 97-С

Вот так выглядит автомобиль после установки дверей.



КОНЕЧНЫЙ РЕЗУЛЬТАТ

Вид на окантовку левого дверного проема в уже собранной модели.



Так ваша модель Ford Mustang Shelby GT-500 (1967) будет выглядеть после сборки.